

Nota tecnica nr.3 (valida dalla gara di VALLELUNGA)

(Nota tecnica nr.3 del 09-09-2020)

Aggiornamento tecnico optional

- E' previsto per preservare il regolatore di tensione da vibrazioni e calore
- L'unico kit ammesso è quello fornito dal Costruttore ed è composto da due semicollari e da due antivibranti

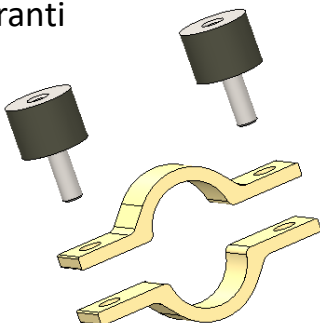

- Avvolgere i due semicollari attorno al tubo del traliccio bloccandoli con il perno filettato dell'antivibrante; usare rondella e dado autobloccante basso, in alternativa un dado astori oppure un dado normale con frenafilietti medio
- Posizionare il regolatore con i cavi rivolti verso il basso ed avvitarlo sugli antivibranti con viti TCEI M6x20 e frenafilietti medio; non usare la rondella
- Di seguito la nuova posizione del regolatore sul lato sinistro del traliccio

